

# Actor

## MODELLO - MODEL

125 SELF

125

Isola promozionale, a refrigerazione ventilata, con vetri curvi o self ribaltabili, per l'esposizione di salumi, latticini o prodotti freschi preconfezionati. Inclinazione piano esposizione regolabile su 4 posizioni.

*Ventilated refrigeration spot merchandisers, with curved or self tilting front glass, for the display and the promotion of dairy food or fresh pre-packed food. Expositive display adjustable in 4 positions.*



**ACTOR Self**

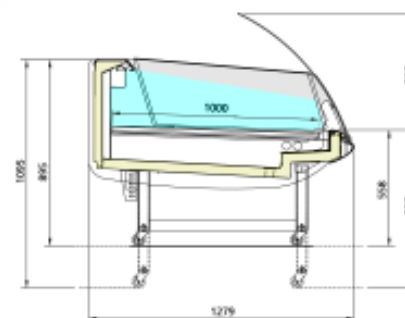

125

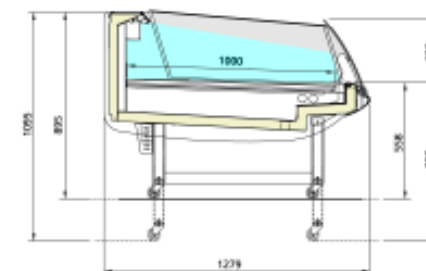

125 SELF

### VARIANTI - EQUIPMENT

Kit ruote	<i>Kit wheels</i>
Coppia fianchi	<i>Side panels nr. 2</i>

### Caratteristiche tecniche - Technical features

			125	125 self
Dimensioni esterne (LxDxH)	<i>External dimensions (LxDxH)</i>	mm	1360x1279x1320	1360x1279x1095
Refrigerazione	<i>Refrigeration</i>		Refrigerazione Ventilata / <i>Ventilated refrigeration</i>	
Capacità (lorda/netta)	<i>Capacity (gross/net)</i>	lt	-	-
Temperatura prodotto	<i>Product temperature</i>	°C	-1 / +5	
Sbrinamento	<i>Defrosting</i>		Fermata Compressore / <i>Stop compressor</i>	
Classe climatica di funzionamento	<i>Operating climatic class</i>	N°/°C/RH	3 / 25 / 60	
Alimentazione	<i>Supply</i>	V/ph/Hz	230 / 1 / 50	
Assorbimento elettrico (a regime)	<i>Electrical input (standard)</i>	W/A	700 / 3.1	700 / 3.3
Assorbimento elettrico (in sbrinamento)	<i>Electrical input (defrosting)</i>	W/A	70 / 0.3	70 / 0.3
Peso netto	<i>Net weight</i>	kg	-	-